



**Smlouva o nájmu pozemku č. 1149
uzavřená podle § 2201 a násl. občanského zákoníku**

Níže uvedeného dne, měsíce a roku uzavírají smluvní strany:

1. město Jeseník

sídlo: Masarykovo nám. 1/167, Jeseník
zastoupené: Ing. Adamem Kalousem, starostou města
IČ: 00302724
(dále jen pronajímatel)

2. Manželé

(dále společně jen nájemce)

tuto nájemní smlouvu

I.

Předmět a účel nájmu

1. Pronajímatel přenechává nájemci níže označený pozemek v rozsahu uvedené výměry:

Kat.území	Parcela číslo	Druh parcely	Výměra	Účel nájmu
Jeseník	826/1	ostatní plocha	300 m ²	zahrada, pod stavbou

2. Pronajímatel pronajímá nájemci v souladu s touto smlouvou předmět nájmu ve stavu způsobilém k užívání dle této smlouvy a nájemce tento do nájmu přebírá.

II.

Doba užívání

Nájem je stanoven na dobu **neurčitou**, počínaje dnem **1.08.2016**.

III.

Výše a splatnost nájmu

1. Výše nájemného za užívání předmětu nájmu dle článku I. této smlouvy byla mezi smluvními stranami dohodnuta takto:

Parcela	Pronajato	Sazba	Ročně
826/1	253 m ²	5 Kč/m ² /rok	1.265 Kč
826/1	47 m ²	12 Kč/m ² /rok	564 Kč

Dle ust. § 56a odst. 1 zákona č. 235/2004 Sb., o dani z přidané hodnoty, v platném znění, je předmět nájmu osvobozen od DPH.

2. Poměrná část nájemného za pronajaté období od 1.08.2016 do 31.12.2016 ve výši **762 Kč** bude uhrazena nájemcem nejpozději do 15-ti dnů ode dne podpisu této nájemní smlouvy hotově na pokladně nebo na bankovní účet pronajímatele uvedený v odst. 3 této smlouvy.
3. Nájemné v částce **1.829 Kč** bude nájemcem placeno ročně vždy do 31. března běžného roku hotově nebo na bankovní účet pronajímatele číslo 19-1520841/0100, Komerční banka, a.s., pobočka Jeseník.
variabilní symbol: **9350003144**
konstantní symbol: 2618
4. Nájemce souhlasí s tím, aby pronajímatel počínaje rokem 2017 jednostranným písemným právním jednáním navýšil výši nájemného o koeficient vyjadřující míru inflace v uplynulém roce, vydávaný Českým statistickým úřadem. Toto písemné sdělení doručí nájemci nejpozději do 15. března daného kalendářního roku.

IV.

Práva a povinnosti smluvních stran

- 1) Pronajímatel zejména:
 - a) Je povinen přenechat předmět nájmu nájemci tak, aby jej ten mohl užívat k danému účelu a zajistit nájemci nerušené užívání.
 - b) Na oznámení nájemce neprodleně zajistí odstranění vzniklých vad na předmětu nájmu.
- 2) Nájemce zejména:
 - a) Je povinen užívat předmět nájmu jako řádný hospodář k ujednanému účelu a platit nájemné.
 - b) Je povinen zejména udržovat pořádek a čistotu na předmětu nájmu, a to bez nároku na úhradu nákladů s tím spojených.
 - c) Je povinen pečovat o to, aby na předmětu nájmu nevznikla škoda.
 - d) Není oprávněn dát předmět nájmu do podnájmu třetí osobě.
 - e) Po skončení nájmu je povinen předmět nájmu vyklidit a vyklizený jej předat pronajímateli do tří dnů ode dne skončení nájmu, a to ve stavu v jakém jej převzal, s přihlédnutím k běžnému opotřebení.
 - f) Má právo na přiměřenou slevu z nájemného, pokud pronajímatel neodstraní jím písemně nahlášenou vadu bez zbytečného odkladu a nájemce tak mohl užívat předmět nájmu jen s obtížemi. Případně může nájemce provést opravu sám a požadovat po pronajímateli náhradu účelně vynaložených nákladů.
 - g) Nájemce je povinen umožnit pronajímateli na jeho žádost vstup na předmět nájmu za účelem kontroly, zda je užíván řádným způsobem a v souladu s touto smlouvou. Termín pronajímatel oznámí nájemci písemně alespoň 7 dnů předem. Pronajímatel je oprávněn provést kontrolu i bez předchozího upozornění a za nepřítomnosti nájemce, má-li pronajímatel důvodné podezření, že mu vzniká škoda, případně že hrozí její vznik.
 - h) V případě, že během trvání této nájemní smlouvy dojde u nájemce ke změně některého z údajů uvedeného v záhlaví této smlouvy, je nájemce povinen tuto změnu nahlásit pronajímateli nejpozději do 15 dnů ode dne, kdy tato změna nastala.

V. Skončení nájmu

1. Tato nájemní smlouva končí:

- a) Písemnou dohodou smluvních stran, ke dni uvedenému v této dohodě.
 - b) Smrtí nájemce (fyzické osoby) anebo zánikem nájemce (právnícké osoby) bez právního nástupce.
 - c) Odstoupením od smlouvy některou ze smluvních stran v souladu s ust. § 2001 občanského zákoníku nebo v souladu s ust. článku IV. odst. 2 písm.d) této smlouvy. Veškerá práva a povinnosti vyplývající ze zrušené nájemní smlouvy, si vypořádají smluvní strany nejpozději ve lhůtě 3 měsíců, počítané od prvního dne měsíce následujícího po doručení písemného odstoupení od smlouvy. Pronajímatel je oprávněn odstoupit od smlouvy podle tohoto ustanovení i v případě, že nájemce porušuje platné a účinné obecně závazné vyhlášky a nařízení města Jeseníku.
 - d) Výpovědí jednou ze smluvních stran. Výpovědní doba je šestiměsíční a začíná běžet prvního dne měsíce následujícího po jejím doručení druhé straně. Výpověď nemusí být odůvodněna; to neplatí, má-li strana právo vypovědět nájem bez výpovědní doby dle občanského zákoníku.
2. Při skončení nájmu je nájemce povinen vrátit předmět nájmu pronajímateli ve stavu, v jakém jej převzal, s přihlédnutím k obvyklému opotřebení při řádném užívání, pokud se smluvní strany písemně nedohodnou jinak.

VI. Smluvní pokuta/úrok z prodlení

1. Smluvní strany si sjednávají pro případ nesplnění jakékoliv povinnosti vyplývající ze smlouvy na straně nájemce smluvní pokutu, která činí za každý započatý kalendářní den prodlení 0,1% z aktuálně platného ročního nájemného. Toto ustanovení se nevztahuje na případ prodlení s hrazením nájemného.
2. Poruší-li nájemce svou povinnost hradit včas nájemné, je povinen uhradit úrok z prodlení podle platných právních předpisů.

VII. Závěrečná ustanovení

1. Smluvní strany souhlasí s následujícími pravidly pro vzájemné doručování písemností souvisejících s právním vztahem založeným touto smlouvou:
 - a) je-li doručováno prostřednictvím veřejné datové sítě do datové schránky, řídí se doručování příslušnými ustanoveními zákona č. 300/2008 Sb., o elektronických úkonech a autorizované konverzi dokumentů, v platném znění;
 - b) je-li zásilka odeslána s využitím provozovatele poštovních služeb, má za to, že písemnost došla třetí pracovní den po odeslání.
2. Smlouva je vyhotovena ve dvou stejnopisech, z nichž každý má platnost originálu. Každá smluvní strana obdrží po jednom vyhotovení.
3. Smlouvu lze změnit či doplnit pouze písemnými chronologickými očíslovanými dodatky, podepsanými oběma smluvními stranami.
4. Obě smluvní strany prohlašují, že došlo k dohodě o celém obsahu této smlouvy.

5. Schvalovací doložka dle ust. § 41 odst. 1 zákona č. 128/2000 Sb., o obcích, v platném znění: Pronájem části pozemku byl schválen na 62 schůzi Rady města Jeseníku konané dne 18.07.2016, číslo usnesení 2077. Záměr města pronajmout předmětný pozemek uvedený v článku I. této smlouvy dle zák. č. 128/2000 Sb., o obcích, v platném znění, byl zveřejněn na úřední desce města ve dnech od od 16.06.2016 do 1.07.2016.



V Jeseníku dne 25 -07- 2016

V Jeseníku dne

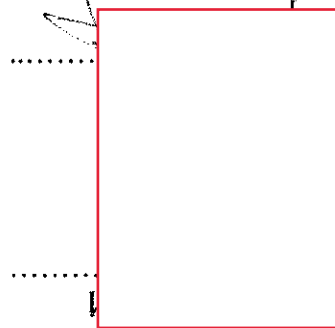
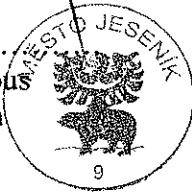

Ing. Adam Kalous
starosta města

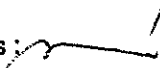

Předběžná řídicí kontrola	
Příkazce operace :	Správce rozpočtu :
<i>Be. Štěr</i>	§ 3639 Pol. 2/151
Jméno <i>Čechanová</i>	Jméno :
Podpis : 	Podpis : 
Datum : <i>20.7.2016</i>	Datum :



Skupova

854/22

854/24

1105
854/26
41

1105
854/27
61

1104
854/28
12

1137
854/30

854/24

854/23

854/7

84/19

854/20

854/21

970
826/15
36

1020
826/25
38

1003
826/26
40

826/11

826/14

826/21

826/29

826/28

1006
826/27
35

1136
854/25

826/31

826/41

1158
826/32
11

826/19

826/20

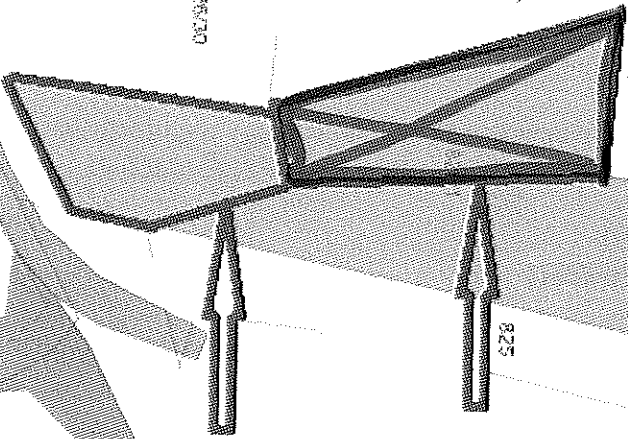

825

časť o výmehre cca 300 m²
zahrada a pod stavbou

časť o výmehre cca 200 m².
zahrada

71
823

Josefa Hory

827

818



817/3

815C
815D

815/5